



**Acoustic Institute**  
INNOVATION COMPANY

- производство эксклюзивных  
Акустических систем
- установки высококлассных  
систем озвучивания

**ANACONDA**

Counteraperture Acoustic Systems

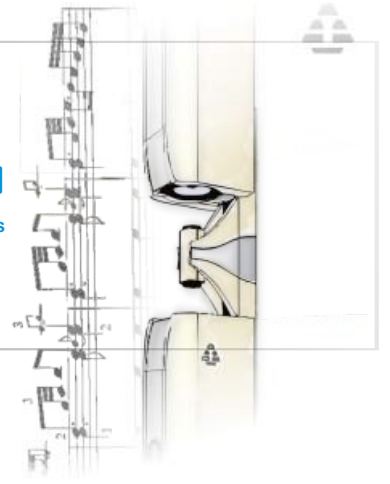

## Технический Паспорт

Напольная Контрапертурная Акустическая Система

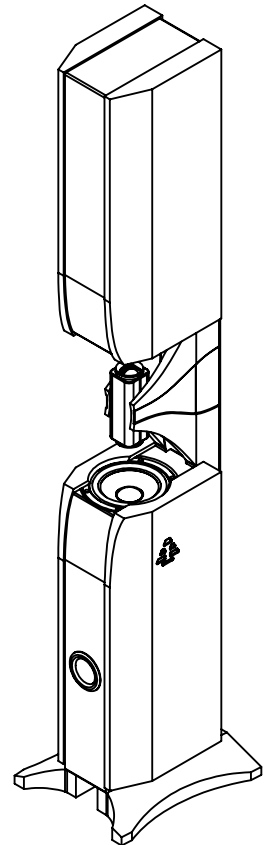
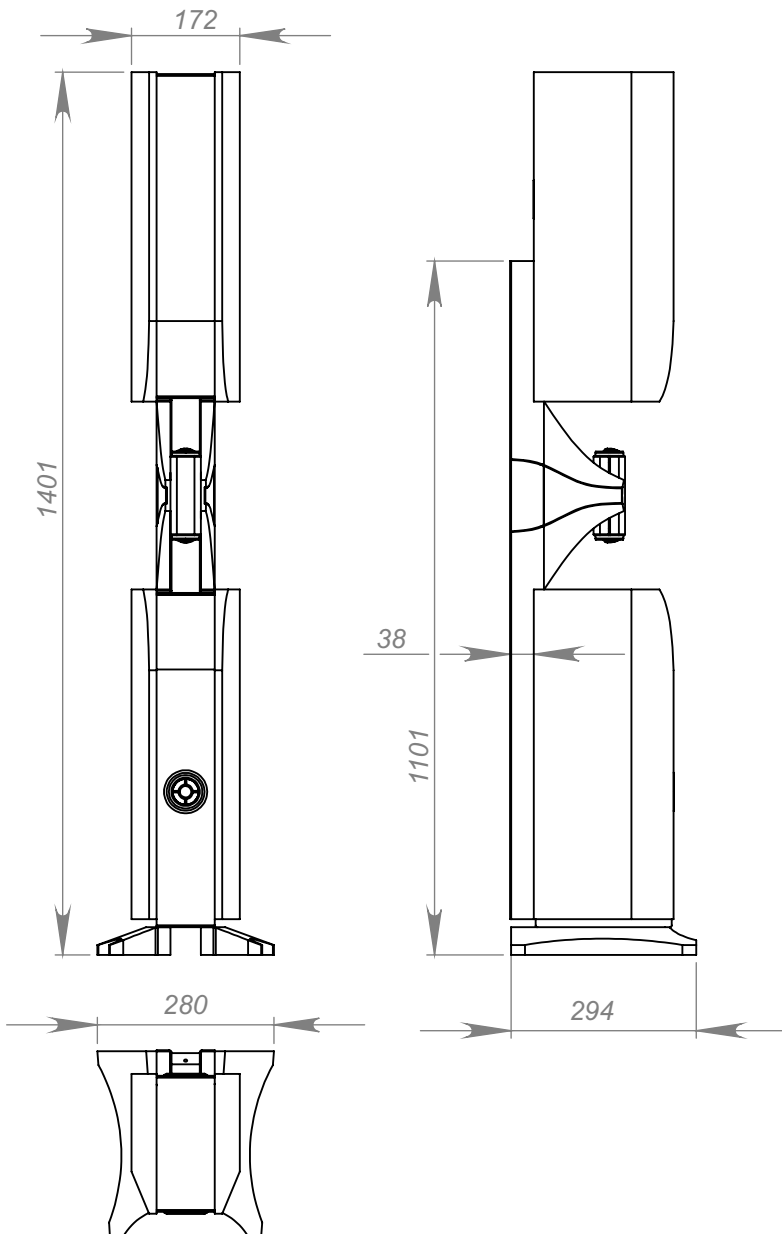

**ANACONDA II**

Counteraperture Acoustic Systems

Power RMS 70W

Z-impedance 40m

Frequency range 36-22000

Sensitivity 88dB

Описание:  
разъем подключения: XLR

Акустический дизайн: *Виноградов А.В.*  
Технология: *Корнев Д.В.*  
Конструктор: *Корнев Д.В.*

Контрапертурный принцип, технические решения и дизайн,  
примененный в данной системе, защищен  
международными патентами и является  
собственностью ООО "Акустический Институт"

[www.AcousticInstitute.com](http://www.AcousticInstitute.com)

made in Russia