



**Acoustic Institute**  
INNOVATION COMPANY

- производство эксклюзивных  
Акустических систем  
- установки высококлассных  
систем озвучивания

www.AcousticInstitute.com

**ANACONDA**  
Counteraperture Acoustic Systems

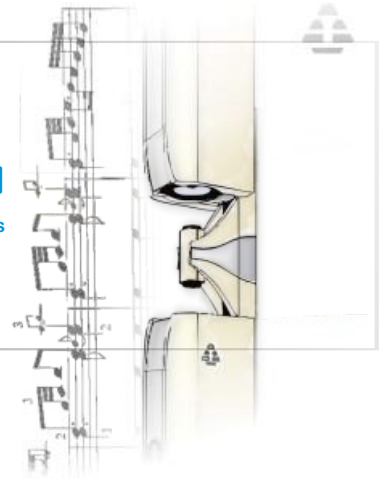

## Технический Паспорт

*Контрапертурная Акустическая Система  
центрального канала.*

*Возможна установка на полку  
или подвес на стену.*

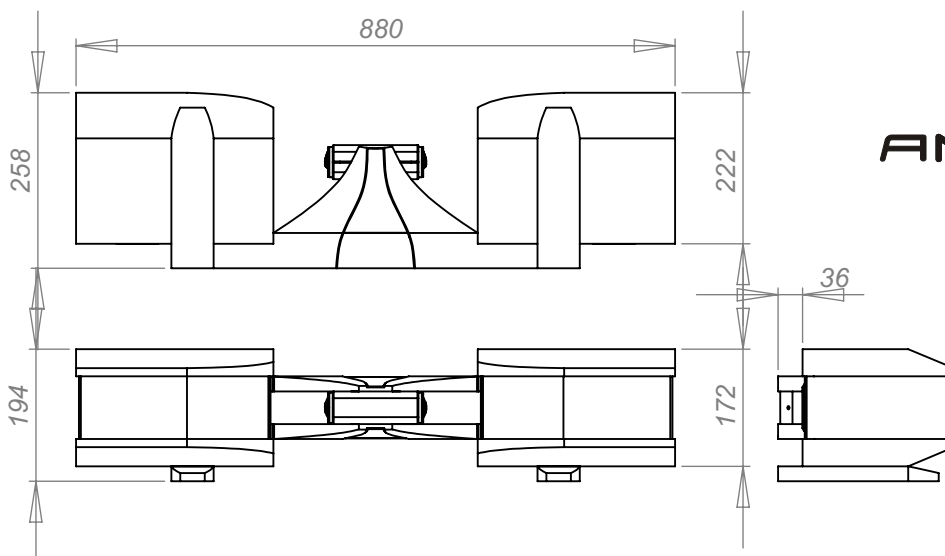
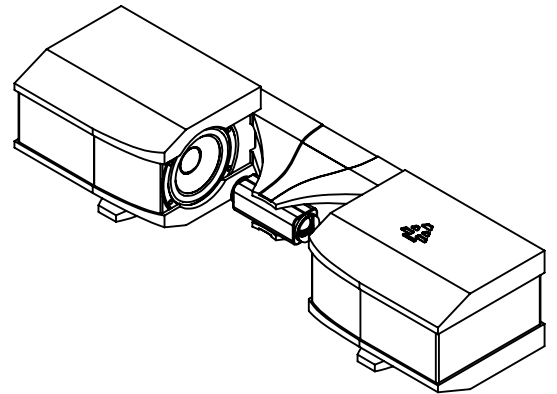

**ANACONDA**   
Counteraperture Acoustic Systems

**Power RMS 70W**

**Z-impedance 40m**

**Frequency range 36-22000**

**Sensitivity 88dB**

*Описание:  
для монтажа на стену использовать  
2 подвеса серии Anaconda U  
разъем подключения: XLR.*

*Акустический дизайн: Виноградов А.В.  
Технология: Корнев Д.В.  
Конструктор: Корнев Д.В.*

*Контрапертурный принцип, технические решения и дизайн,  
примененный в данной системе, защищен  
международными патентами и является  
собственностью ООО "Акустический Институт"*

www.AcousticInstitute.com

**made in Russia**